



Valvola di scarico di sicurezza termica, misura 3/4"

Generalità

Le valvole di scarico di sicurezza sono costruite da Antares S.r.l., nel rispetto dei requisiti essenziali di sicurezza dettati dalla direttiva 97/23/CE del parlamento europeo e del consiglio dell'unione europea, per il riavvicinamento degli stati membri in materia di attrezzature a pressione.

Funzione

La valvola di scarico di sicurezza termica è un dispositivo limitatore della temperatura dell'acqua nei generatori policomustibili o a combustibile solido non polverizzato provvisti di bollitore incorporato o di scambiatore di emergenza (per il raffreddamento immediato). Al raggiungimento della temperatura di taratura la valvola inizia a scaricare la quantità di acqua necessaria a mantenere la temperatura del generatore entro i limiti di sicurezza. Il suo utilizzo è previsto dalla normativa INAIL raccolta "R" - ed. 2009: cap. R.3.C., paragrafo 1, punto 1.4 cap. R.3.C., paragrafo 2, punto 2.1, lettera i2 cap. R.3.C., paragrafo 3, punto 3.1, lettera i e punto 3.3 La valvola è conforme alla EN 14597, può essere abbinata a generatori a combustibile solido non polverizzato di potenza inferiore a 100 kW, secondo le disposizioni impiantistiche delle norme EN 12828, UNI 10412-2 e EN 303-5.

Caratteristiche tecniche

Materiali

Corpo:	ottone UNI EN 12165 CW602N, cromato
Asta comando:	ottone UNI EN 12164 CW614N
Guarnizione otturatore:	EPDM
Tenute:	EPDM
Molla:	acciaio inox
Supporto porta soffietti:	POM

Prestazioni

Pressione max di esercizio:	10 bar
Temperatura di taratura:	95°C (+0°C -4°C)
Campo di temperatura di esercizio:	5 ÷ 110°C
Portata di scarico a 110°C con Δp di 1 bar:	2000 lt./h
Campo di temperatura ambiente:	0 ÷ 80°C
Tipo di azione (EN 14597):	2 KP (certificato - doppio sensore - test 50000 cicli)
Temperatura max sensore:	130°C
Fluido d'impiego:	acqua
Categoria PED:	IV
Attacchi:	1/2"
Pozzetto per sonda:	1/2" M.
Lunghezza del capillare:	1500 mm.

Particolarità costruttive

Pozzetto e tubi capillari

Per una migliore trasmissione del calore il pozzetto è dimensionato in modo tale da essere sempre a contatto con gli elementi sensibili, limitando così il più possibile l'inerzia termica. I tubi capillari sono protetti da una guaina zincata.

Spurgo

Nella parte inferiore della valvola è situato un pulsante che permette di effettuare le operazioni di spurgo.

Principio di funzionamento

All'aumentare della temperatura, nell'elemento sensibile (1), avviene un cambiamento di stato (liquido-gas) del fluido contenuto, che, provocando un aumento di volume, crea uno spostamento meccanico. Attraverso questo spostamento il soffiotto espandibile (2) contenuti nella valvola spinge sull'otturatore sollevandolo.

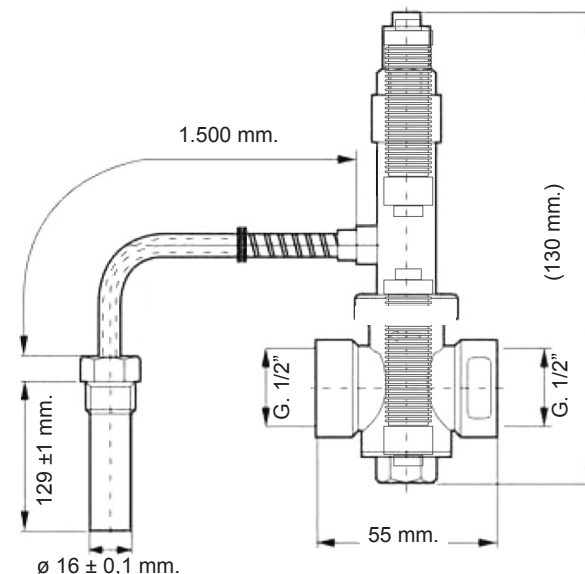

Installazione

Nota: si raccomanda il rispetto delle normative vigenti per quanto concerne l'installazione dei generatori a combustibile solido con sistema di espansione a vaso aperto o chiuso: EN 12828, EN 303-5, UNI 10412-2.

Installazione della valvola di scarico di sicurezza termica sulle caldaie con bollitore incorporato.

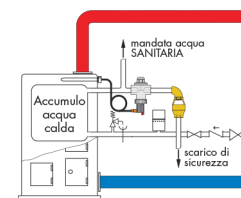

Installazione della valvola di scarico di sicurezza termica sullo scambiatore di emergenza.

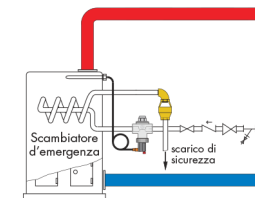

La valvola deve essere installata solamente su tubazione orizzontale, con l'asse dell'otturatore in verticale. É consentita l'installazione con la valvola coricata su un fianco (con l'asse dell'otturatore orizzontale), ma mai capovolta.

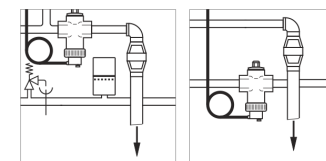

Accessori

Nel collegamento del dispositivo con la tubazione di scarico è consigliabile inserire un imbuto di scarico visibile.

